

CMC-CATC50LF-01-302

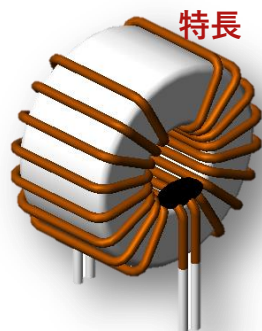

外観



- ▶ 優れた大電流特性
- ▶ 低磁気DCR
- ▶ 高効率・高周波

用途

- ▶ カーオーディオアンプ、カーパワーインバータ、各種SMPS

外形寸法（単位：mm）

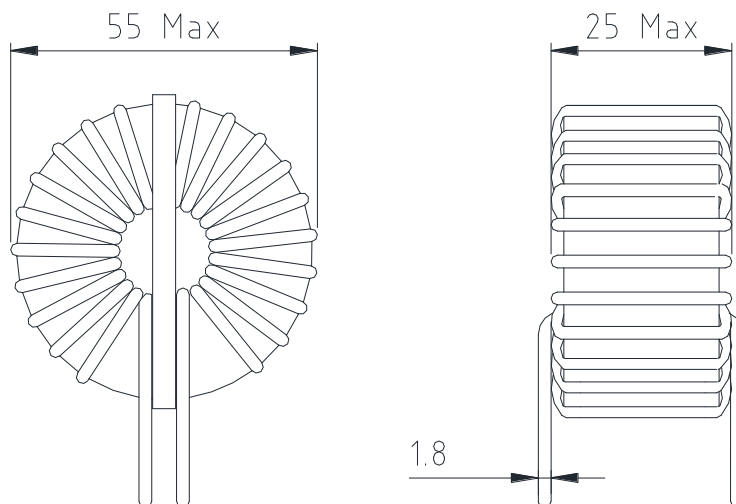

仕様

品番	インダクタンス (μH)	許容差 (\pm)	定格電流 飽和電流 最大値(A)	測定周波数 (Hz)
CME-CATC50LF-01-302	3000	30%	30	100k

- 保存温度範囲：-25 °c ~ +105 °c
- 動作温度範囲（自己温度上昇含む）：-40 °c ~ +130 °c

• 飽和電流：インダクタンス低下30%

韓国営業所 (KOREA)	+82)31-904-1444	香港営業所 (HONGKONG)	+852)2711-5551
中国営業所 (CHINA)	+86)755-8663-6929	米国営業所 (USA)	+1)866-446-3586
ハンガリー営業所 (EUROPE)	+36)30-913-7706		

- お問い合わせはメールでも承ります : coilmaster@coilmaster.com
- すべての仕様は予告なく変更される場合があります。 www.coilmaster.com
- 更新日：2018.03.26