

# CMI-CRMCI1005-SERIES

## 特長

- ▶ ハロゲンフリー / RoHS適合品
- ▶ 最大10GHzの動作周波数をサポート。
- ▶ 高Q値を提供。
- ▶ 高信頼性のモノリシック構造。
- ▶ フローはんだ付け、リフローはんだ付けのいずれにも優れたはんだ付け性と高耐熱性。



## 用途

- ▶ RF回路およびモジュール。
- ▶ デジタル通信機器
- ▶ 各種電子機器。
- ▶ 各種車載電子機器

外形寸法 (単位: mm)

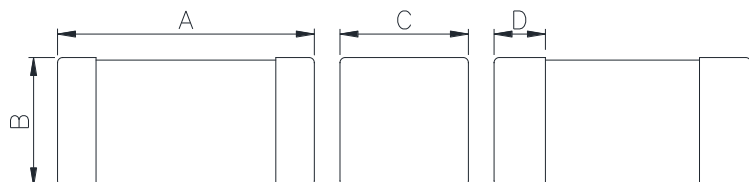

ランドパターン (単位: mm)

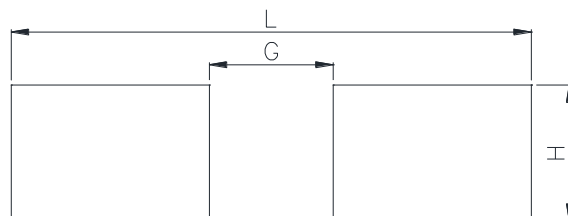

A	B	C	D	L	G	H
1.0±0.05	0.5±0.05	0.5±0.05	0.1~0.3	2.10	0.50	0.55

- お問い合わせはメールでも承ります: [coilmaster@coilmaster.com](mailto:coilmaster@coilmaster.com)
- すべての仕様は予告なく変更される場合があります。
- 更新日: 2023.05.10

## 品番の規則

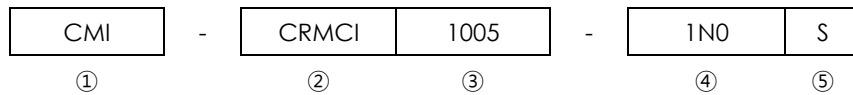

- ① CoilMasterの頭文字
- ② 製品シリーズ名
- ③ コアサイズ (単位: mm)
- ④ インダクタンス値(1N0: 1.0 nH)
- ⑤ インダクタンス許容差 (S:  $\pm 0.3\text{nH}$ , G:  $\pm 2\%$ , J:  $\pm 5\%$ , K:  $\pm 10\%$ , M:  $\pm 20\%$ )

## 仕様

品番	インダクタンス (nH) S: $\pm 0.3$ , J: $\pm 5\%$	Q 最小	測定 周波数 (MHz)	SRF (GHz) Min.	DC 抵抗 ( $\Omega$ ) 最大	定格 電流 (mA) 最大
CMI-CRMCI1005-1N0S	1.0	8	100	10	0.08	300
CMI-CRMCI1005-1N2S	1.2	8	100	10	0.09	300
CMI-CRMCI1005-1N5S	1.5	8	100	6	0.10	300
CMI-CRMCI1005-1N8S	1.8	8	100	6	0.12	300
CMI-CRMCI1005-2N0S	2.0	8	100	6	0.12	300
CMI-CRMCI1005-2N2S	2.2	8	100	6	0.13	300
CMI-CRMCI1005-2N4S	2.4	8	100	6	0.13	300
CMI-CRMCI1005-2N7S	2.7	8	100	6	0.13	300
CMI-CRMCI1005-3N0S	3.0	8	100	6	0.16	300
CMI-CRMCI1005-3N3S	3.3	8	100	6	0.16	300
CMI-CRMCI1005-3N9S	3.9	8	100	4	0.21	300
CMI-CRMCI1005-4N7S	4.7	8	100	4	0.21	300
CMI-CRMCI1005-5N6S	5.6	8	100	4	0.23	300
CMI-CRMCI1005-6N8J	6.8	8	100	3.9	0.25	300
CMI-CRMCI1005-8N2J	8.2	8	100	3.6	0.28	300
CMI-CRMCI1005-10NJ	10	8	100	3.2	0.31	300
CMI-CRMCI1005-12NJ	12	8	100	2.7	0.40	300
CMI-CRMCI1005-15NJ	15	8	100	2.3	0.46	300
CMI-CRMCI1005-18NJ	18	8	100	2.1	0.55	300
CMI-CRMCI1005-22NJ	22	8	100	1.9	0.60	300
CMI-CRMCI1005-27NJ	27	8	100	1.6	0.70	300

- お問い合わせはメールでも承ります: [coilmaster@coilmaster.com](mailto:coilmaster@coilmaster.com)
- すべての仕様は予告なく変更される場合があります。
- 更新日: 2023.05.10



## 電気的特性

インダクタンス vs DC周波数

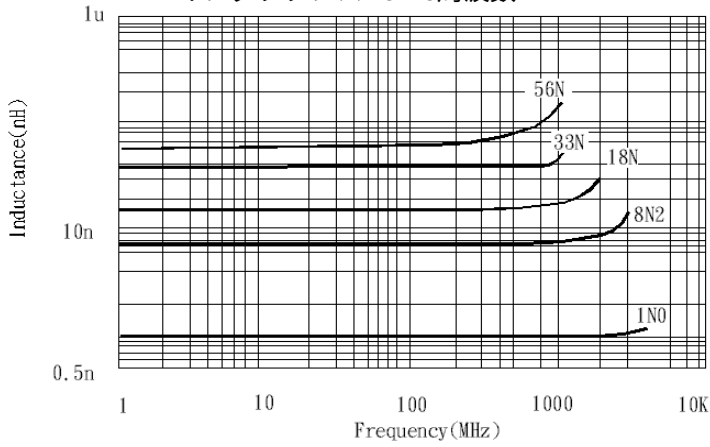

Q vs 周波数

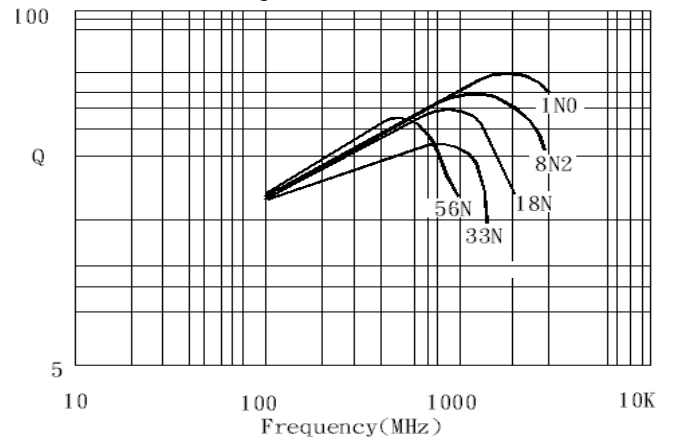

インピーダンス vs 周波数

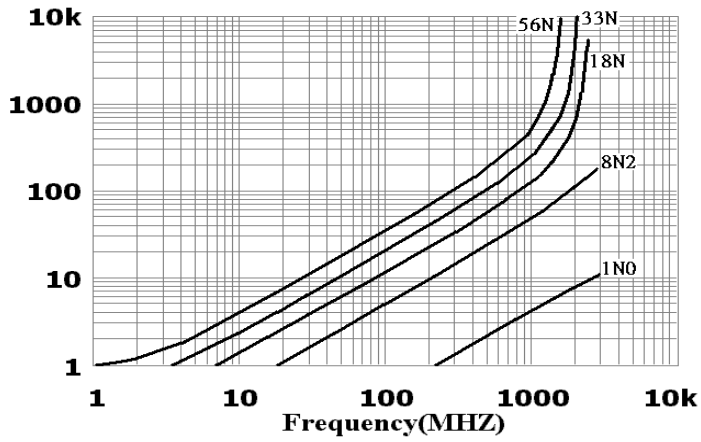

- お問い合わせはメールでも承ります : [coilmaster@coilmaster.com](mailto:coilmaster@coilmaster.com)
- すべての仕様は予告なく変更される場合があります。
- 更新日 : 2023.05.10

## 梱包仕様

(1) 梱包数量 : 10,000 (個/リール)

(2) リール外形寸法 (単位:mm)

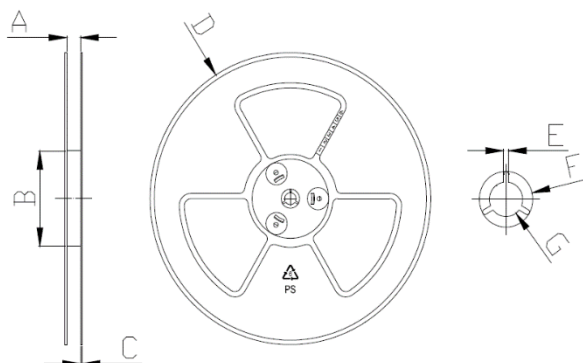

A	B	C	D	E	F	G
10.00	60.00	2.00	178.0	2.00	21.00	13.00
+1.50	+2.00	+0.50	+2.00	+0.50	+0.80	+0.80
-1.50	-2.00	-0.50	-2.00	-0.50	-0.80	-0.80

(3) テープ外形寸法

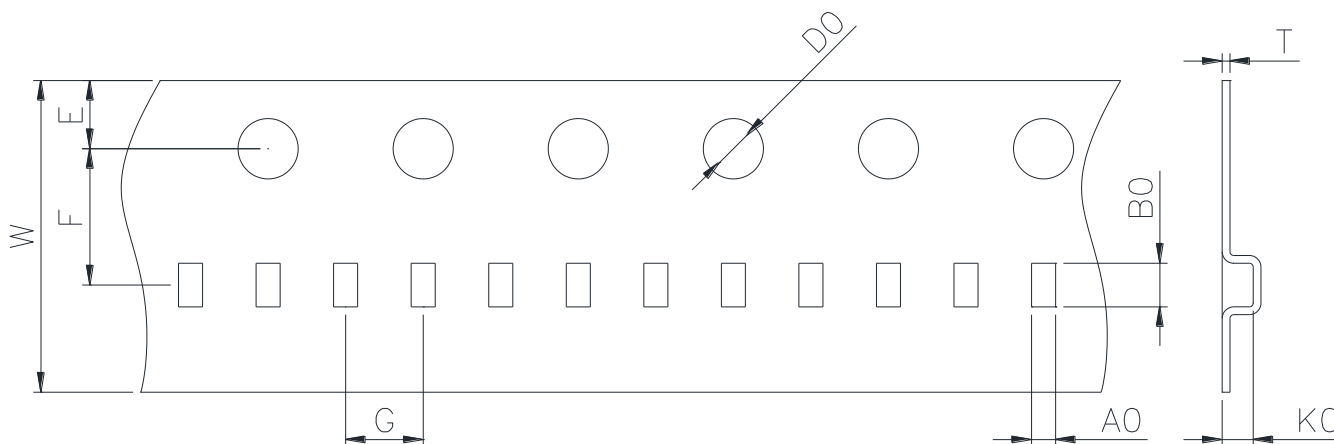

W	A0	B0	T	E	F	G	D0	K0
8.00	0.65	1.15	0.20	1.75	3.50	2.00	1.50	0.80
+0.20	+0.10	+0.10	+0.05	+0.10	+0.05	+0.10	+0.10	+0.05
-0.20	-0.10	-0.10	-0.05	-0.10	-0.05	-0.10	-0.00	-0.05

韓国営業所 (KOREA)

+82)31-904-1444

香港営業所 (HONGKONG)

+852)2711-5551

中国営業所 (CHINA)

+86)0758-683-1444

米国営業所 (USA)

+1)714-616-6989

ハンガリー営業所 (EUROPE)

+36)1-404-5832

- お問い合わせはメールでも承ります : [coilmaster@coilmaster.com](mailto:coilmaster@coilmaster.com)
- すべての仕様は予告なく変更される場合があります。
- 更新日 : 2023.05.10

[www.coilmaster.com](http://www.coilmaster.com)