

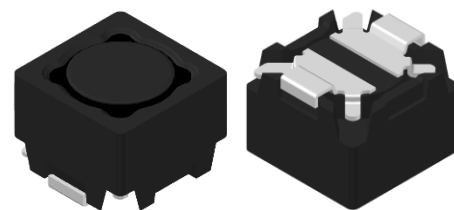

CMI-CSSP6045NF-SERIES

特長

- ▶ 電源回路用磁気シールド型巻線インダクタ。
- ▶ テーピング対応（自動実装可能）
- ▶ RoHS準拠
- ▶ AEC-Q200認定品



用途

- ▶ 車載用機器

(ECM、エアバッグ、ヘッドライト、電動パワーステアリング、モーター、ABS、その他)

外形寸法（単位：mm）

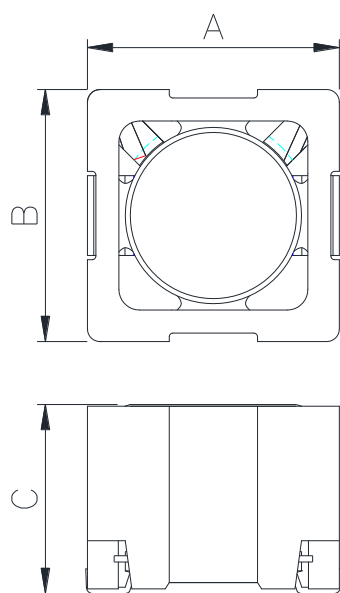

ランドパターン（単位：mm）

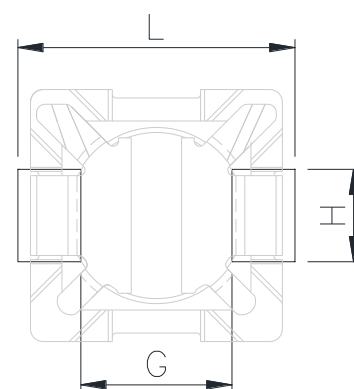

A	B	C	D	E
6.0 ±0.3	6.0 ±0.3	4.5 Max.	1.9 ±0.2	0.9 ±0.2

G	H	L
3.6	2.2	6.6

- お問い合わせはメールでも承ります : coilmaster@coilmaster.com
- 本仕様は予告なく変更することがあります。
- 更新日：2025.04.01 (Rev.0.1)

品番の規則

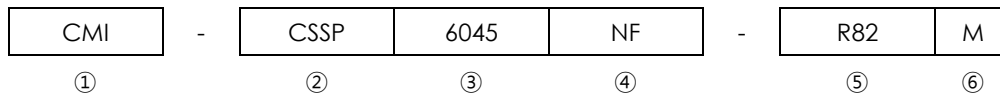

- ① CoilMasterの頭文字
- ② シリーズ名：車載用シールドコア角形ピンタイプパワーインダクタ
- ③ コアサイズ（単位：mm）
- ④ タイプ
- ⑤ 代表インダクタンス値 (0.82 uH)
- ⑥ インダクタンス許容差 (± 20%)

仕様

品番	インダクタンス (μ H)	許容差 (\pm)	直流抵抗 ($m\Omega$) 最大(標準)	Isat(A) 最大(標準)	Itemp(A) 最大(標準)	測定 周波数 (Hz)
CMI-CSSP6045NF-R82M	0.82	20%	16.3(12.5)	8.40(8.80)	8.00(8.40)	100k
CMI-CSSP6045NF-1R0M	1.0	20%	16.7(12.8)	8.00(8.40)	7.70(8.10)	100k
CMI-CSSP6045NF-1R2M	1.2	20%	16.8(13)	7.60(8.00)	7.40(7.80)	100k
CMI-CSSP6045NF-1R5M	1.5	20%	16.9(14)	6.50(7.00)	6.50(7.00)	100k
CMI-CSSP6045NF-2R2M	2.2	20%	18(15)	5.20(5.70)	5.20(5.70)	100k
CMI-CSSP6045NF-3R3M	3.3	20%	26(20)	4.00(4.50)	3.90(4.30)	100k
CMI-CSSP6045NF-4R7M	4.7	20%	36(30)	3.90(4.30)	3.80(4.20)	100k
CMI-CSSP6045NF-100M	10	20%	60(50)	2.70(2.90)	3.10(3.50)	100k
CMI-CSSP6045NF-150M	15	20%	84(70)	2.00(2.20)	2.50(2.70)	100k
CMI-CSSP6045NF-220M	22	20%	102(85)	1.30(1.40)	1.60(1.80)	100k
CMI-CSSP6045NF-330M	33	20%	170(140)	0.90(1.00)	1.10(1.30)	100k
CMI-CSSP6045NF-470M	47	20%	222(185)	0.75(0.80)	0.85(0.90)	100k
CMI-CSSP6045NF-101M	100	20%	408(340)	0.47(0.50)	0.61(0.64)	100k

- Isat: インダクタンス変化率(初期値から約30%低下時)に基づく場合
- Itemp: 温度上昇に基づく場合（自己発熱による温度上昇は約40℃）
- 動作温度範囲（自己温度上昇含む）：-40℃～+165℃

注1：回路設計、部品配置、PCBパターンのサイズと厚さ、エアフローおよびその他の冷却方法が部品温度に影響します。最終アプリケーションにて部品温度の確認が必要です。

- お問い合わせはメールでも承ります : coilmaster@coilmaster.com
- 本仕様は予告なく変更することがあります。
- 更新日：2025.04.01 (Rev.0.1)

www.coilmaster.com

電気的特性

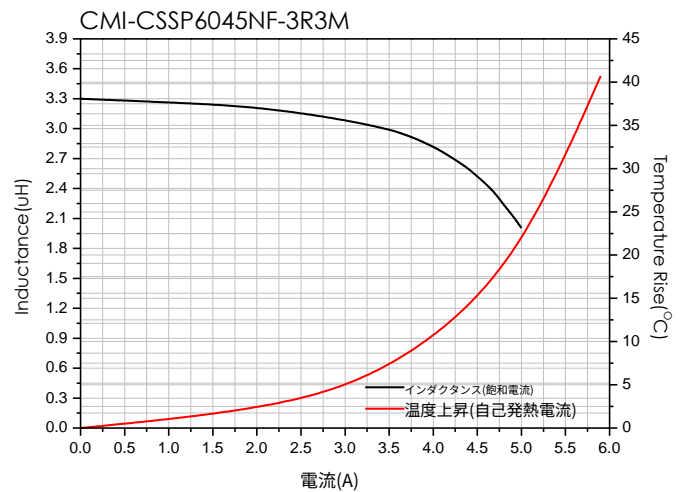
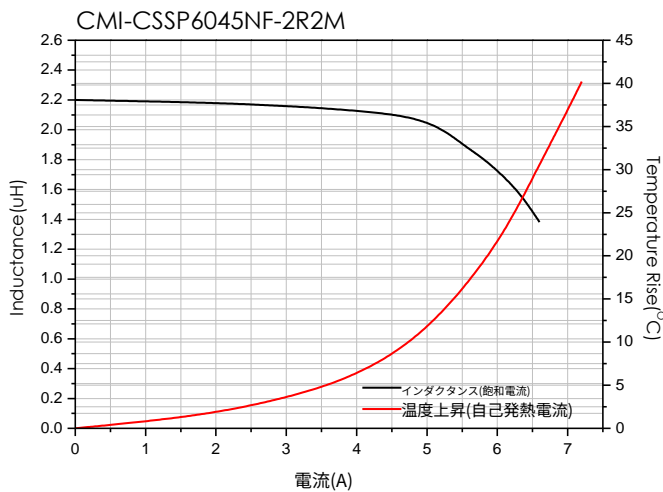
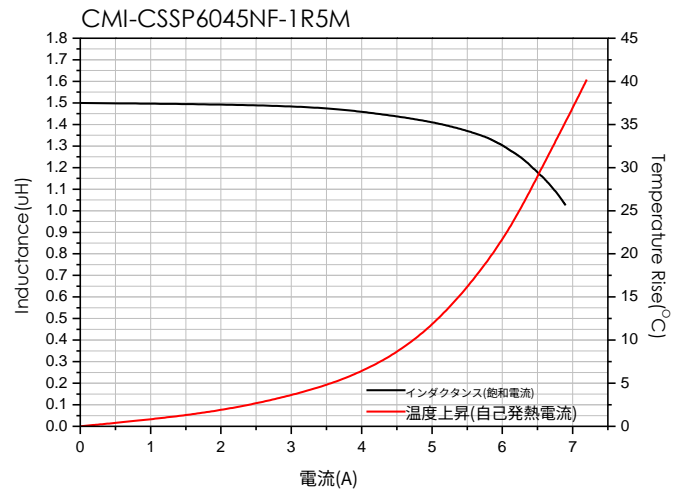
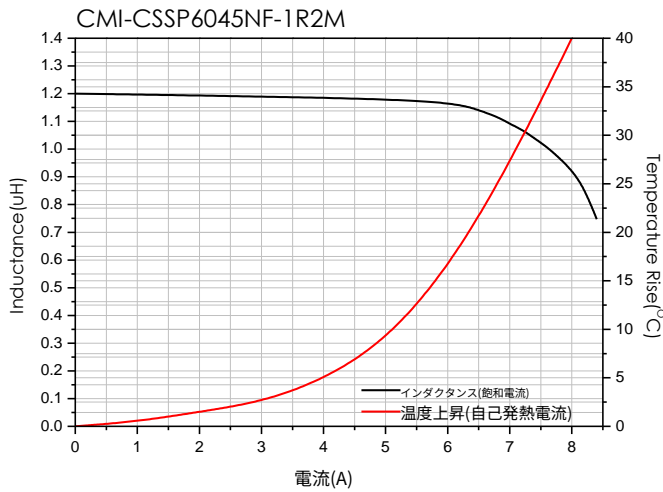
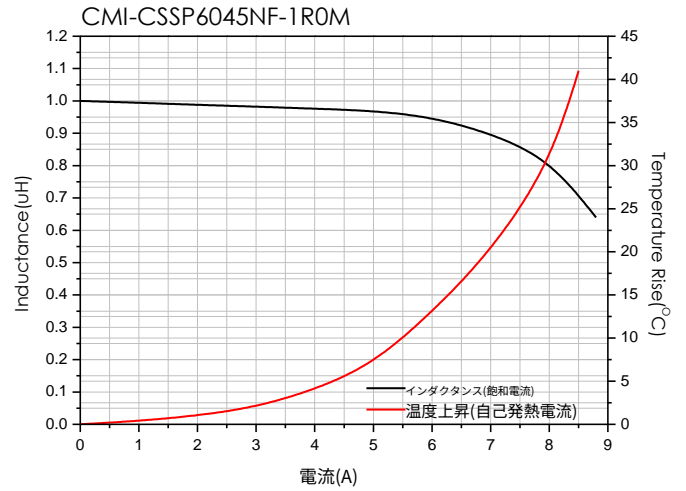
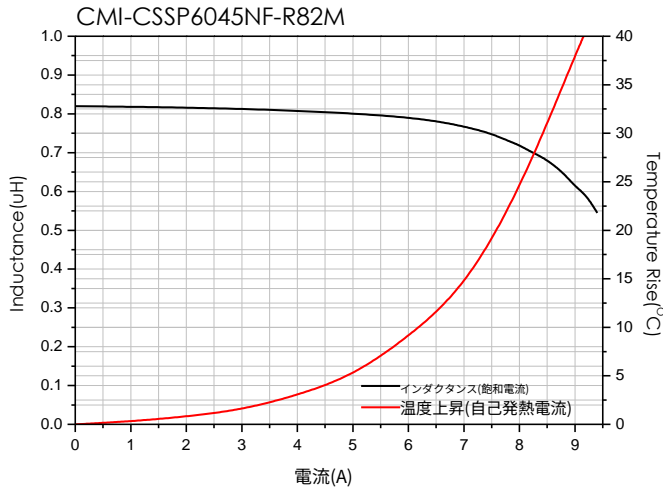

- お問い合わせはメールでも承ります : coilmaster@coilmaster.com
- 本仕様は予告なく変更することがあります。
- 更新日：2025.04.01 (Rev.0.1)

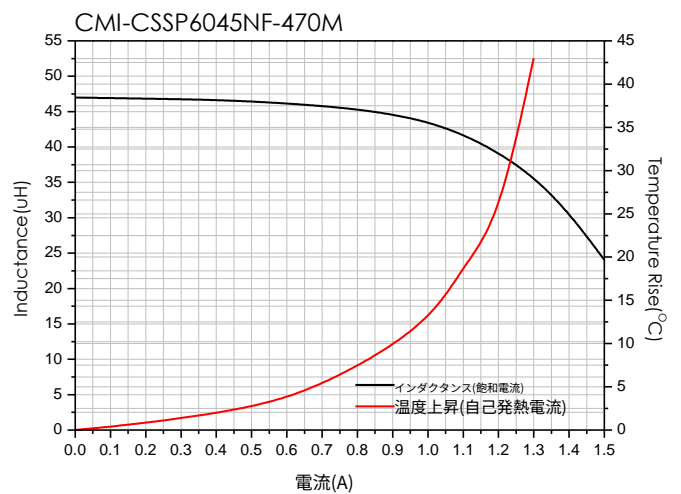
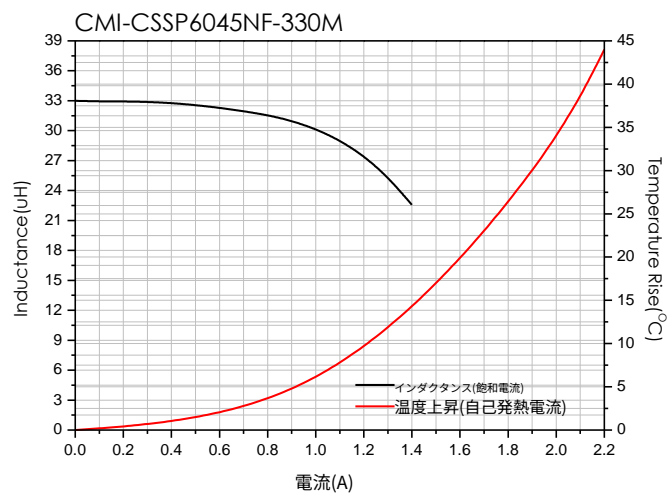
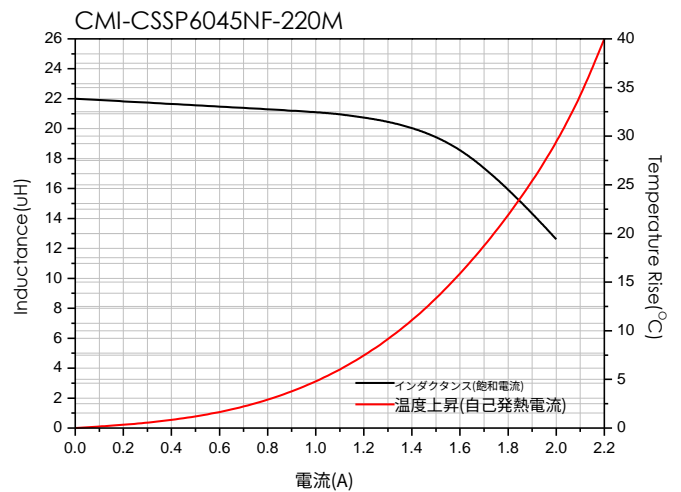
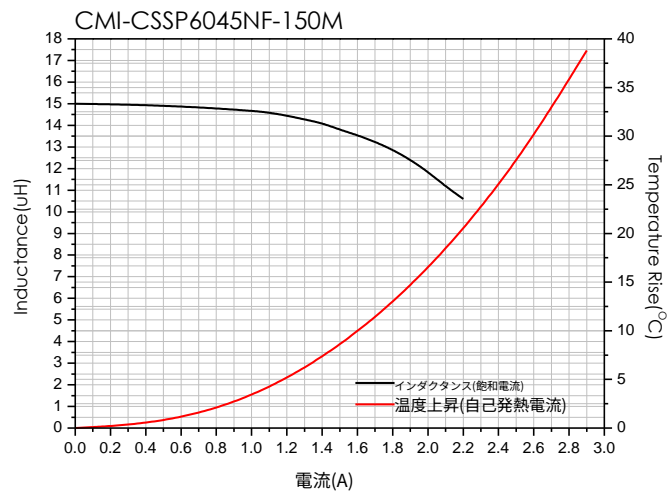
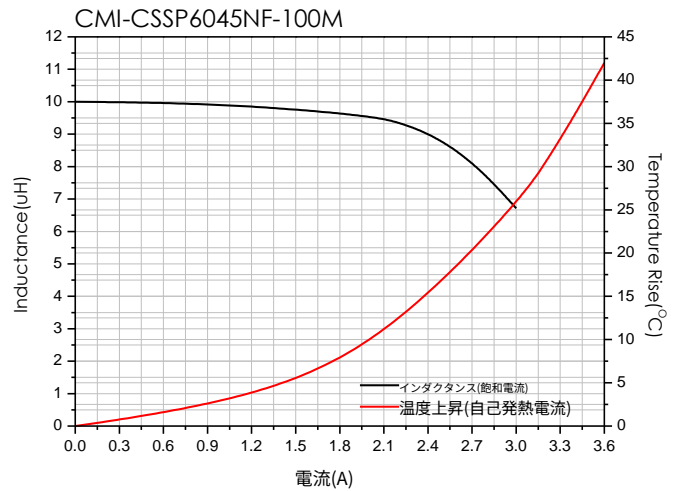
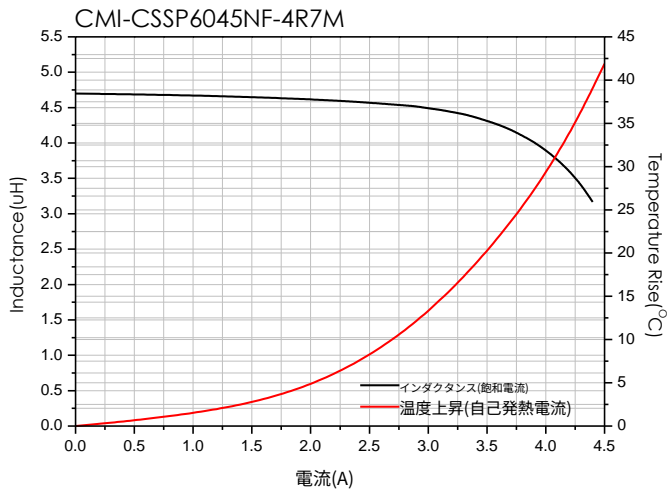

- お問い合わせはメールでも承ります : coilmaster@coilmaster.com
- 本仕様は予告なく変更することがあります。
- 更新日 : 2025.04.01 (Rev.0.1)

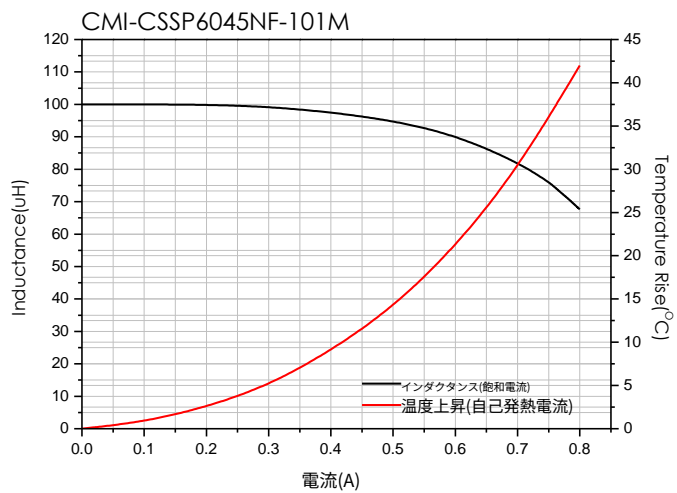

- お問い合わせはメールでも承ります : coilmaster@coilmaster.com
- 本仕様は予告なく変更することがあります。
- 更新日：2025.04.01 (Rev.0.1)

梱包仕様

(1) 梱包数量 : 1,000 (個/リール)

(2) リール外形寸法 (単位:mm)

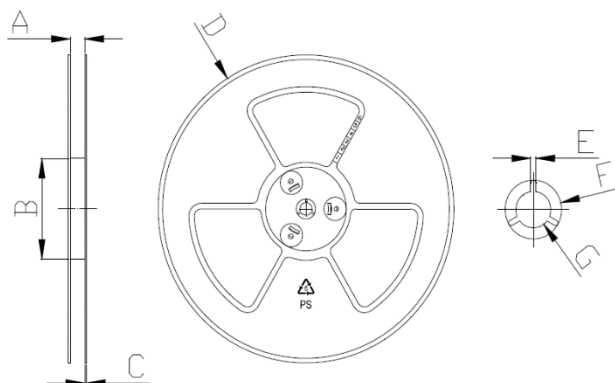

A	B	C	D	E	F	G
16.50	100.0	2.00	330.0	2.30	21.50	13.00
+0.50	+1.00	+0.10	+3.00	+0.30	+0.30	+0.50
-0.50	-1.00	-0.10	-3.00	-0.30	-0.30	-0.20

(3) テープ外形寸法

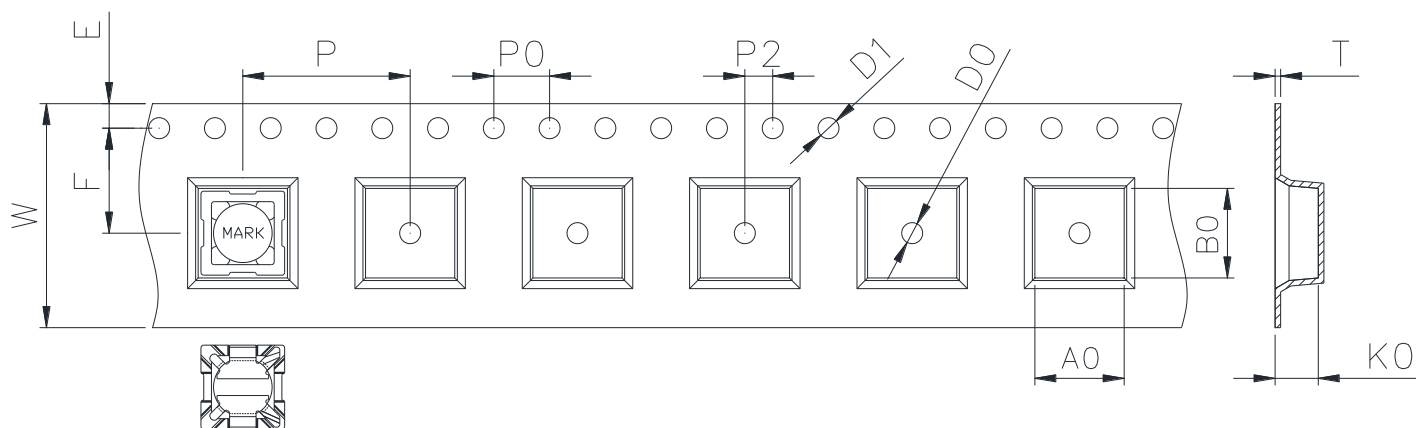

W	A0	B0	K0	E	F	P	P0	P2	D0/D1	T
16.00	6.40	6.40	4.80	1.75	7.50	12.00	4.00	2.00	1.50	0.40
+0.30	+0.10	+0.10	+0.10	+0.10	+0.10	+0.10	+0.10	+0.10	+0.10	+0.05
-0.10	-0.10	-0.10	-0.10	-0.10	-0.10	-0.10	-0.10	-0.10	-0.00	-0.05

韓国営業所 (KOREA)

+82)31-904-1444

香港営業所 (HONGKONG)

+852)2711-5551

中国営業所 (CHINA)

+86)0758-683-1444

米国営業所 (USA)

+1)714-616-6989

ハンガリー営業所 (EUROPE)

+36)1-404-5832

- お問い合わせはメールでも承ります : coilmaster@coilmaster.com
- 本仕様は予告なく変更することがあります。
- 更新日 : 2025.04.01 (Rev.0.1)

www.coilmaster.com