

# CMI-DP8040NH-SERIES

## 特長

- ▶ SMDインダクタ。
- ▶ 樹脂シールド構造。
- ▶ テーピング対応（自動実装可能）。
- ▶ RoHS準拠
- ▶ ハロゲンフリー

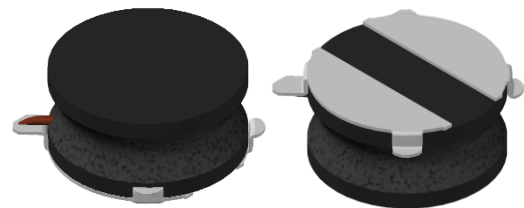

## 用途

- ▶ 小型DC/DCコンバーター（LCD/LED/OLEDディスプレイ、HDD、DSCなど）用。
- ▶ 電源回路向け。

外形寸法（単位：mm）

ランドパターン（単位：mm）

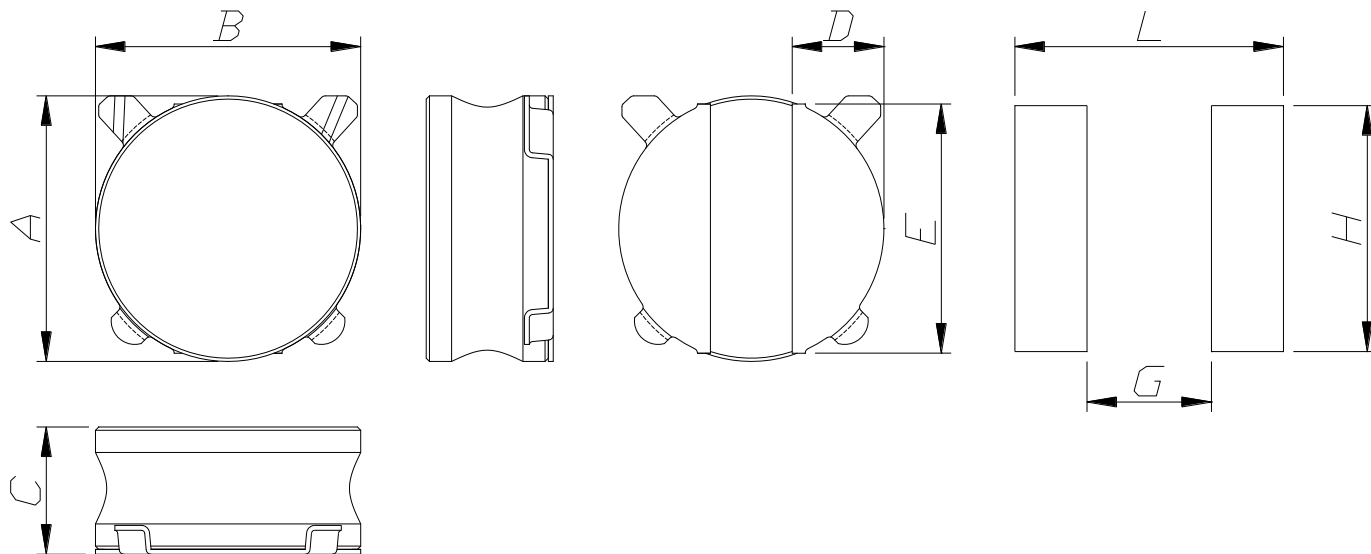

A	B	C	D	E	G	H	L
8.0 ±0.2	8.0 ±0.2	4.0 Max.	2.8 ±0.2	7.6 ±0.2	3.8	7.5	8.2

- お問い合わせはメールでも承ります : [coilmaster@coilmaster.com](mailto:coilmaster@coilmaster.com)
- すべての仕様は予告なく変更される場合があります。 [www.coilmaster.com](http://www.coilmaster.com)
- 更新日： 2015.11.19

## 品番の規則

CMI	-	DP	8040	NH	-	1R0	M
①		②	③	④		⑤	⑥

- ①CoilMasterの頭文字
- ②シリーズ名：ドラムコア ピンタイプ パワーインダクター
- ③コアサイズ（単位：mm）
- ④タイプ
- ⑤代表インダクタンス値 (1.0uH)
- ⑥インダクタンス許容差 (± 20%)

## 仕様

品番	インダクタンス ( $\mu$ H)	許容差 ( $\pm$ )	直流抵抗 ( $m\Omega$ ) 最大(標準)	Isat(A) 最大	Itemp(A) 最大	測定 周波数 (Hz)
CMI-DP8040NH-1R0M	1.0	20%	9.6(8.0)	10.0	8.20	100k
CMI-DP8040NH-2R2M	2.2	20%	14.4(12)	7.50	6.80	100k
CMI-DP8040NH-4R7M	4.7	20%	22.8(19)	6.00	6.20	100k
CMI-DP8040NH-6R8M	6.8	20%	31.2(26)	5.10	5.50	100k
CMI-DP8040NH-100M	10	20%	34.8(29)	3.60	3.50	100k
CMI-DP8040NH-150M	15	20%	56.4(47)	3.10	3.20	100k
CMI-DP8040NH-220M	22	20%	79.2(66)	2.40	2.20	100k
CMI-DP8040NH-470M	47	20%	163.2(136)	2.00	1.70	100k
CMI-DP8040NH-680M	68	20%	235.2(196)	1.50	1.30	100k
CMI-DP8040NH-271M	270	20%	900(750)	0.75	0.75	100k

- Isat：インダクタンスの変化率に基づく場合（初期値より約20%低下時）
- Itemp：自己発熱による温度上昇に基づく場合（自己発熱により約40℃の温度上昇時）
- 動作温度範囲（自己温度上昇含む）：-40℃～+125℃

注1：回路設計、部品配置、PCBパターンのサイズと厚さ、エアフローおよびその他の冷却方法が部品温度に影響します。最終アプリケーションにて部品温度の確認が必要です。

- お問い合わせはメールでも承ります：coilmaster@coilmaster.com
- すべての仕様は予告なく変更される場合があります。www.coilmaster.com
- 更新日：2015.11.19

## 梱包仕様

(1) 梱包数量 : 1,000 (個/リール)

(2) リール外形寸法 (単位:mm)

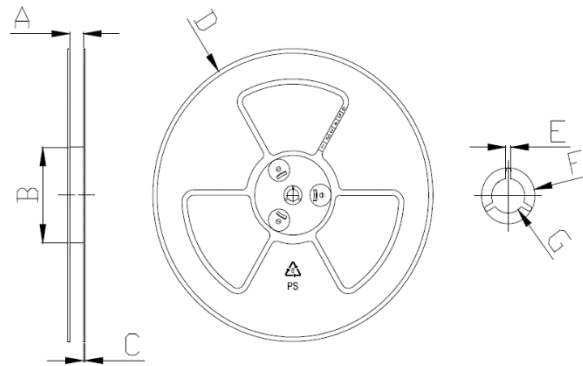

A	B	C	D	E	F	G
16.50	100.0	2.30	330.0	2.30	10.75	13.00
+0.50	+1.00	+0.30	+3.00	+0.20	+0.30	+0.50
-0.50	-1.00	-0.30	-3.00	-0.20	-0.30	-0.20

(3) テープ外形寸法

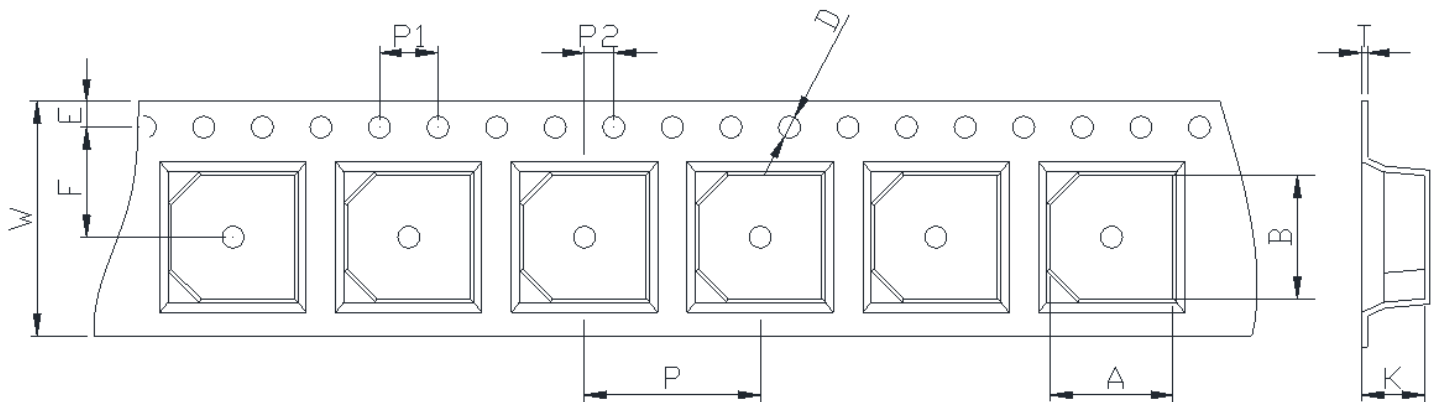

W	A	B	K	E	F	P	P1	P2	D	T
16.00	8.40	8.40	4.30	1.75	7.50	12.00	4.00	2.00	1.50	0.40
+0.30	+0.10	+0.10	+0.10	+0.10	+0.10	+0.10	+0.10	+0.10	+0.10	+0.05
-0.10	-0.10	-0.10	-0.10	-0.10	-0.10	-0.10	-0.10	-0.10	-0.00	-0.05

韓国営業所 (KOREA)

+82)31-904-1444

香港営業所 (HONGKONG)

+852)2711-5551

中国営業所 (CHINA)

+86)0758-683-1444

米国営業所 (USA)

+1)714-616-6989

ハンガリー営業所 (EUROPE)

+36)1-404-5832

- お問い合わせはメールでも承ります : [coilmaster@coilmaster.com](mailto:coilmaster@coilmaster.com)
- すべての仕様は予告なく変更される場合があります。 [www.coilmaster.com](http://www.coilmaster.com)
- 更新日 : 2015.11.19