

CMI-MMPP10055LH-SERIES

特長

- ▶ EMC対策用金属粉末成型タイプ。
- ▶ テーピング対応（自動実装可能）。
- ▶ ハロゲンフリー。
- ▶ RoHS準拠。

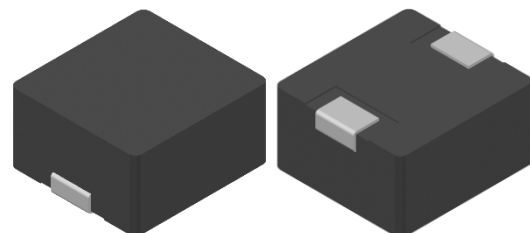

用途

- ▶ DC/DCコンバータ、AV機器、デジタル家電向け

外形寸法（単位：mm）

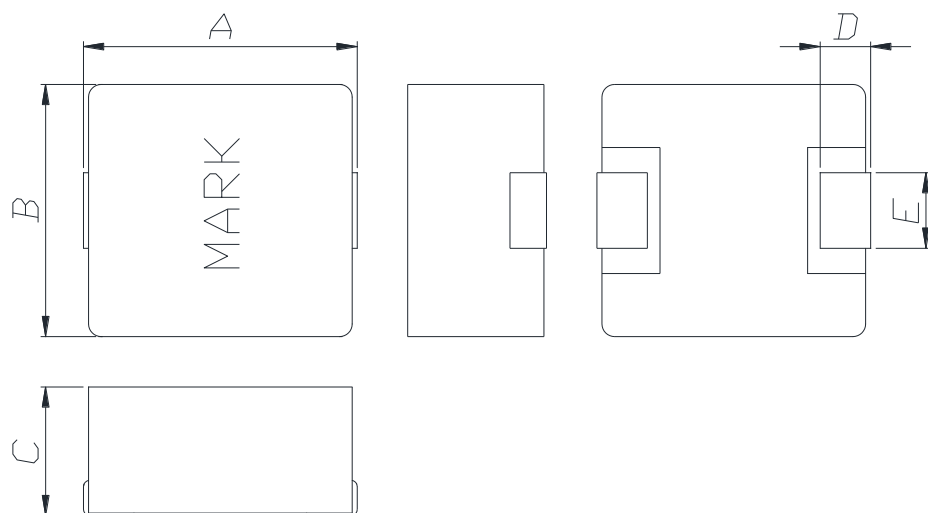

ランドパターン（単位：mm）

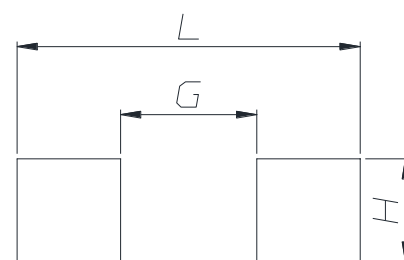

A	B	C	D	E
10.85 ±0.5	10.0 ±0.4	5.5 Max.	2.0 ±0.3	3.0 ±0.2

L	G	H
13.6	5.4	4.1

- お問い合わせはメールでも承ります : coilmaster@coilmaster.com
- すべての仕様は予告なく変更される場合があります。 www.coilmaster.com
- 更新日：2025.05.22 (Rev.2.2)

品番の規則

CMI	-	MMPP	10055	LH	-	1R0	M
①		②	③	④		⑤	⑥

- ①CoilMasterの頭文字
- ②シリーズ名：金属モールド型ピン型パワーインダクタ
- ③コアサイズ（単位：mm）
- ④材質
- ⑤代表インダクタンス値 (1.0uH)
- ⑥インダクタンス許容差 (± 20%)

仕様

品番	インダクタンス (μ H) \pm 20%	DCR(m Ω) 最大(標準)	Isat(A) 最大(標準)	Itemp(A) 最大(標準)	測定 周波数 (Hz)
CMI-MMPP10055LH-1R0M	1.0	3.3(2.8)	45.0(50.0)	23.0(24.0)	1M
CMI-MMPP10055LH-1R5M	1.5	4.2(3.8)	32.0(36.0)	20.0(22.0)	1M
CMI-MMPP10055LH-1R8M	1.8	5.8(4.8)	31.5(35.5)	19.0(21.0)	1M
CMI-MMPP10055LH-2R2M	2.2	7.2(6.0)	30.0(35.0)	18.0(19.0)	1M
CMI-MMPP10055LH-3R3M	3.3	9.6(8.0)	22.0(25.0)	17.5(18.5)	1M
CMI-MMPP10055LH-4R7M	4.7	14(12)	19.0(21.5)	17.0(18.0)	1M
CMI-MMPP10055LH-5R6M	5.6	18(15)	17.5(19.5)	15.0(16.0)	1M
CMI-MMPP10055LH-6R8M	6.8	22.2(18.5)	16.5(18.5)	12.0(13.0)	1M
CMI-MMPP10055LH-8R2M	8.2	28.2(23.5)	15.0(17.0)	10.0(11.0)	1M
CMI-MMPP10055LH-100M	10	30(25)	11.0(13.0)	8.00(8.50)	1M
CMI-MMPP10055LH-150M	15	38.4(32)	9.00(12.0)	7.00(7.20)	1M
CMI-MMPP10055LH-220M	22	60(50)	8.00(9.00)	5.50(6.00)	1M
CMI-MMPP10055LH-470M	47	97.6(81.3)	5.50(6.00)	5.00(5.20)	1M

- 飽和電流: インダクタンス変化率に基づく場合(初期値から約30%低下時)
- Itemp: 温度上昇に基づく場合(自己発熱による約40°C温度上昇時)
- 動作温度範囲(自己温度上昇含む): -40°C ~ +125 °C

注1：回路設計、部品配置、PCBパターンのサイズと厚さ、エアフローおよびその他の冷却方法が部品温度に影響します。最終アプリケーションにて部品温度の確認が必要です。

- お問い合わせはメールでも承ります : coilmaster@coilmaster.com
- すべての仕様は予告なく変更される場合があります。 www.coilmaster.com
- 更新日： 2025.05.22 (Rev.2.2)

電気的特性

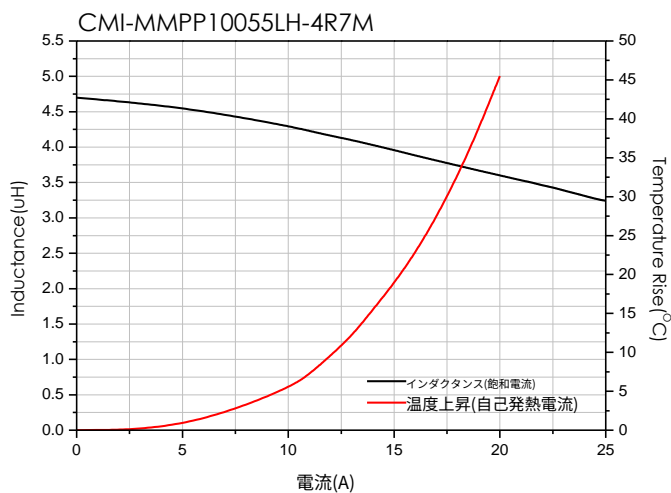
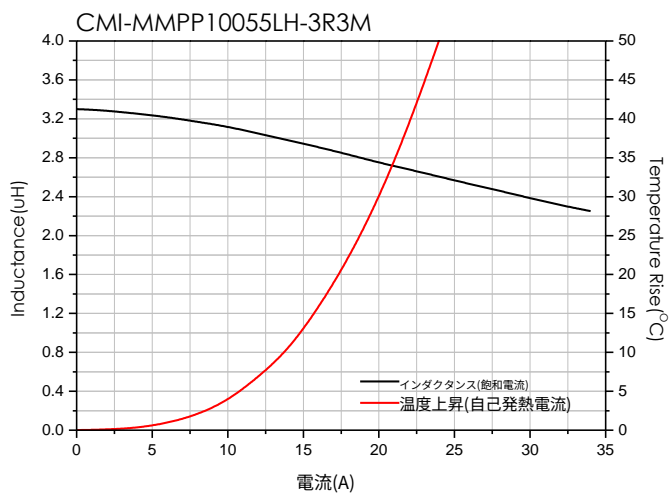
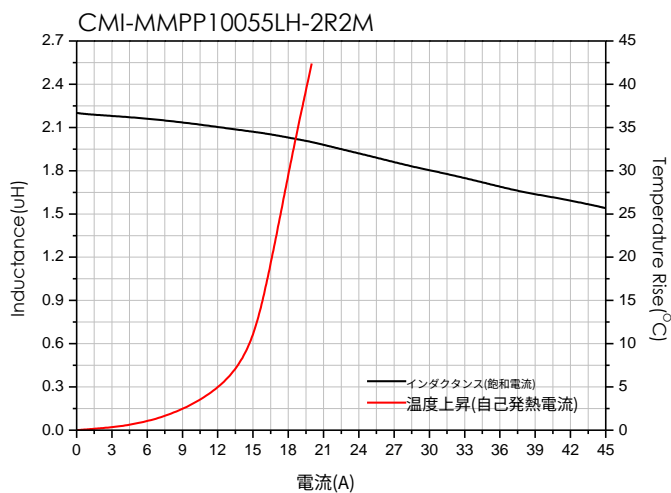
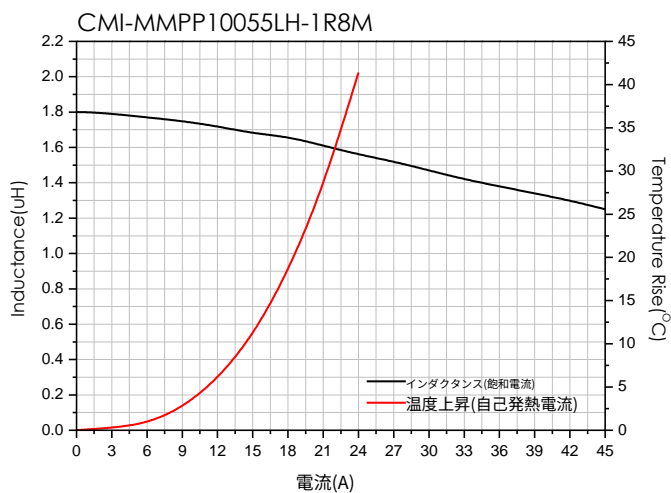
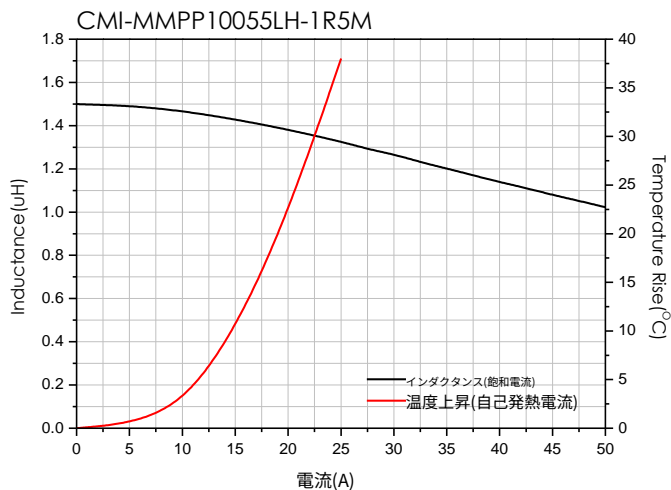
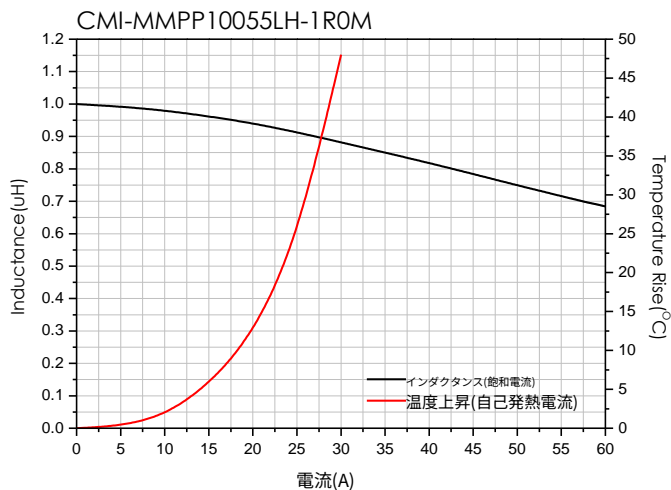

- お問い合わせはメールでも承ります : coilmaster@coilmaster.com
- すべての仕様は予告なく変更される場合があります。 www.coilmaster.com
- 更新日 : 2025.05.22 (Rev.2.2)

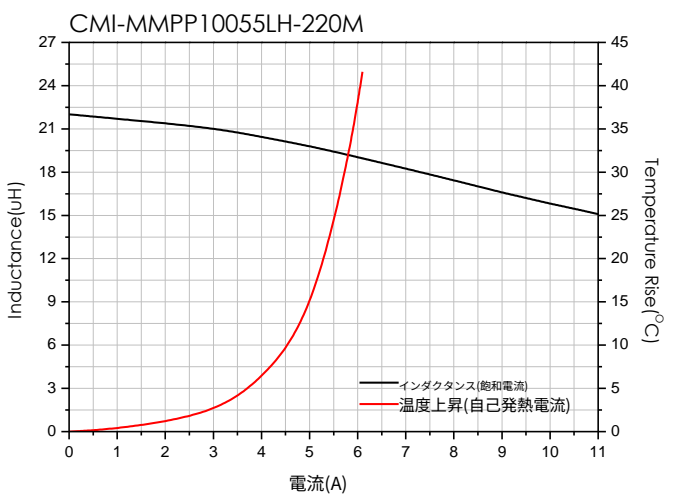
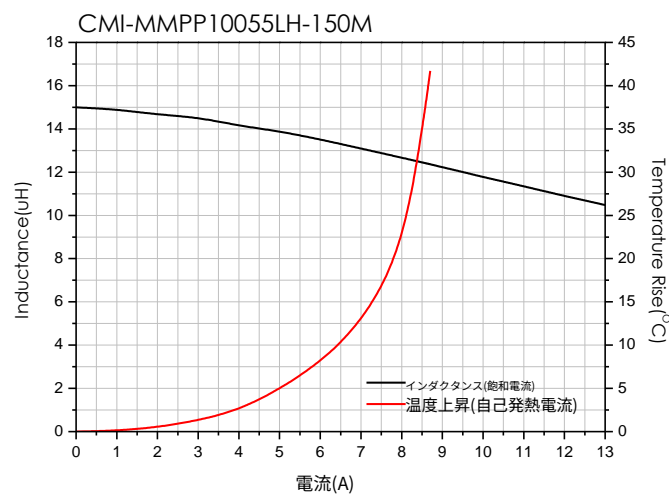
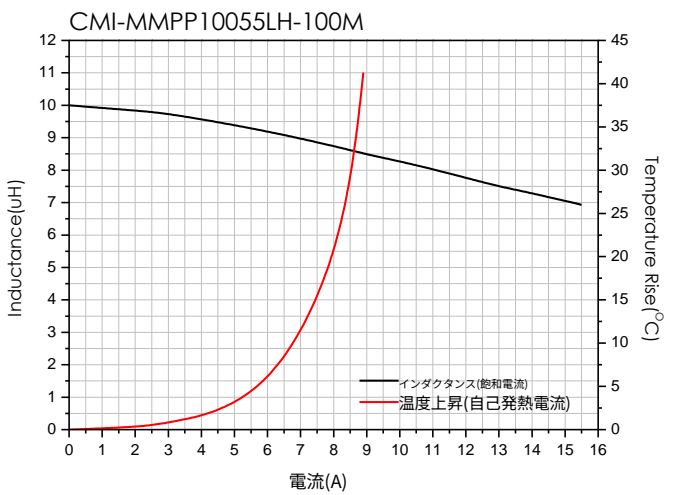
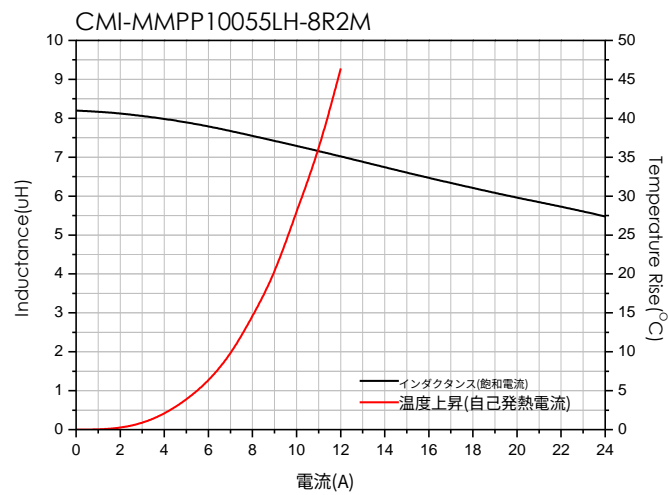
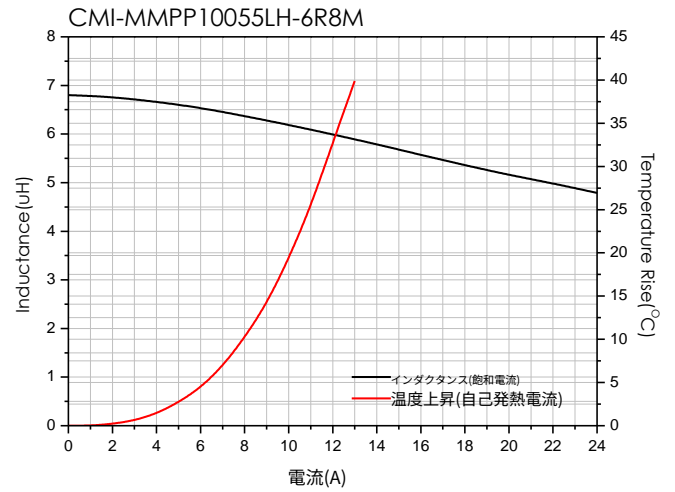
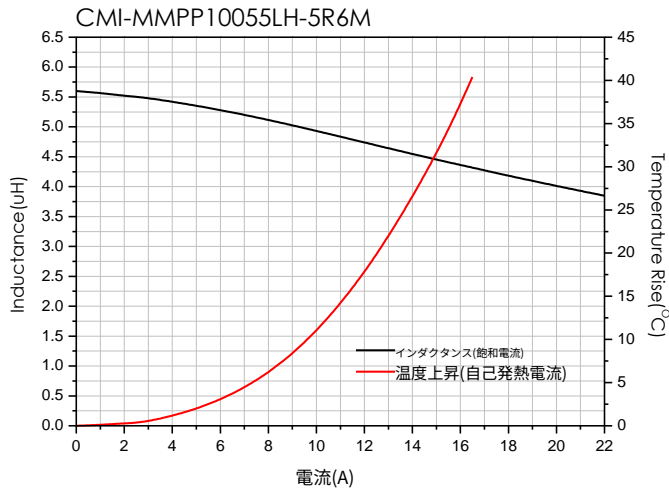

- お問い合わせはメールでも承ります : coilmaster@coilmaster.com
- すべての仕様は予告なく変更される場合があります。 www.coilmaster.com
- 更新日 : 2025.05.22 (Rev.2.2)

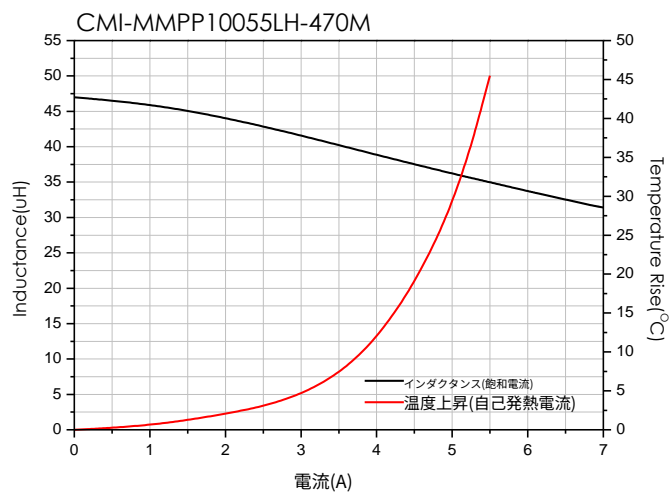

- お問い合わせはメールでも承ります : coilmaster@coilmaster.com
- すべての仕様は予告なく変更される場合があります。 www.coilmaster.com
- 更新日： 2025.05.22 (Rev.2.2)

梱包仕様

(1) 梱包数量 : 600 (個/リール)

(2) リール外形寸法 (単位:mm)

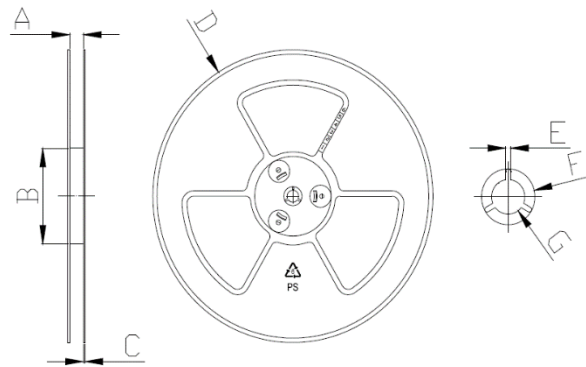

A	B	C	D	E	F	G
24.50	100.0	2.30	330.0	2.30	21.50	13.00
+0.50	+1.00	+0.20	+3.00	+0.30	+0.30	+0.50
-0.50	-1.00	-0.20	-3.00	-0.30	-0.30	-0.20

(3) テープ外形寸法

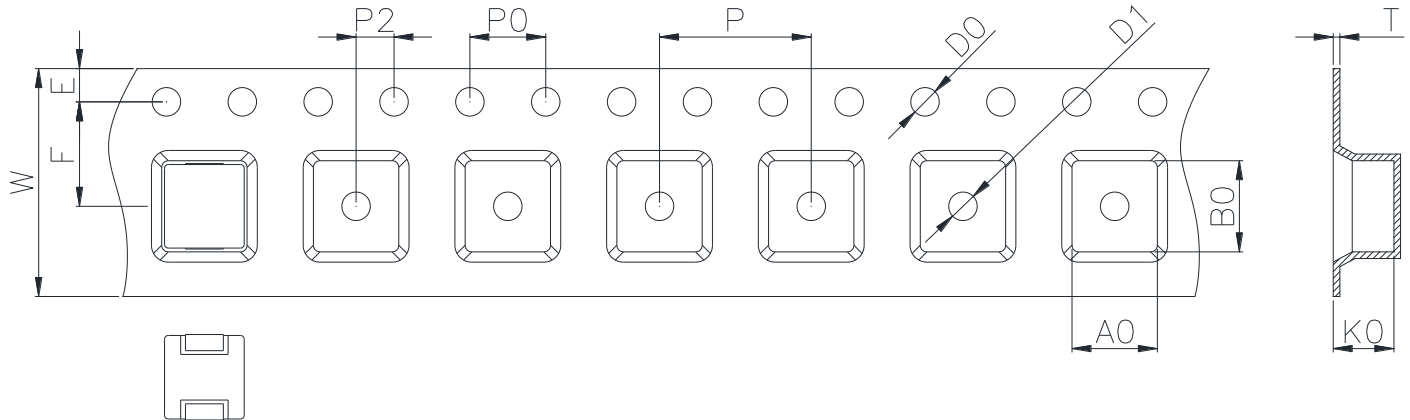

W	A0	B0	K0	E	F	P	P0	P2	D0/D1	T
24.00	10.60	11.45	5.70	1.75	11.50	16.00	4.00	2.00	1.50	0.40
+0.30	+0.10	+0.10	+0.15	+0.10	+0.10	+0.10	+0.10	+0.10	+0.10	+0.05
-0.10	-0.10	-0.10	-0.10	-0.10	-0.10	-0.10	-0.10	-0.10	-0.00	-0.05

韓国営業所 (KOREA)

+82)31-904-1444

香港営業所 (HONGKONG)

+852)2711-5551

中国営業所 (CHINA)

+86)0758-683-1444

米国営業所 (USA)

+1)714-616-6989

ハンガリー営業所 (EUROPE)

+36)1-404-5832

- お問い合わせはメールでも承ります : coilmaster@coilmaster.com
- すべての仕様は予告なく変更される場合があります。 www.coilmaster.com
- 更新日 : 2025.05.22 (Rev.2.2)