



CMI-SMMPP10080MH-SERIES

特長

- ▶ 大電流・低背型
- ▶ EMC対策用金属粉末成型タイプ。
- ▶ テーピング対応（自動実装可能）。
- ▶ 結合インダクタ（2in1）
- ▶ タイトな巻線結合
- ▶ AEC-Q200認定品
- ▶ ハロゲンフリー/RoHS準拠

用途

- ▶ SEPIC位相変換回路用DC/DCコンバータ
- ▶ フライバック、ゼータコンバータ
- ▶ 電源ラインの共通モードインダクタ
- ▶ LED照明

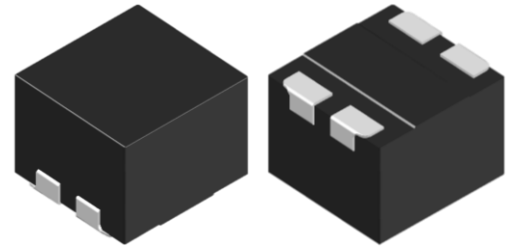

外形寸法（単位：mm）

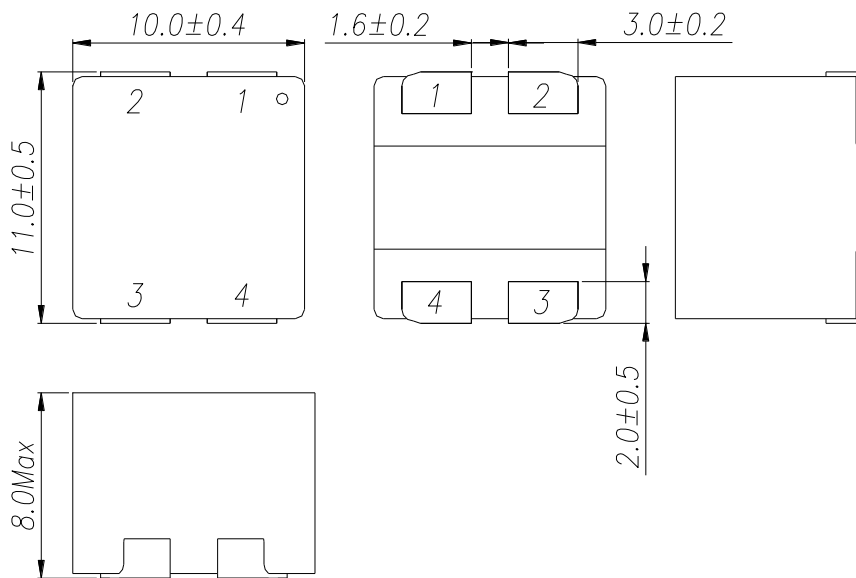

ランドパターン（単位：mm）

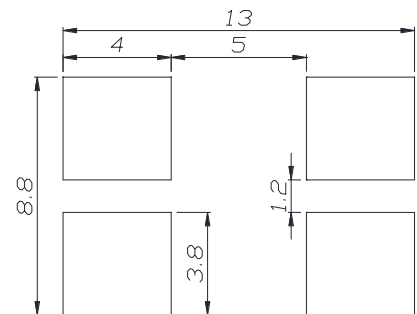

回路図

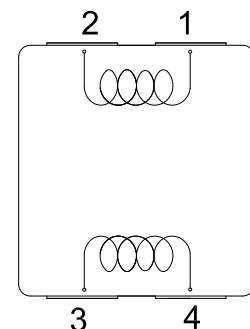

品番の規則

- お問い合わせはメールでも承ります : coilmaster@coilmaster.com
- 本仕様は予告なく変更することがあります。
- 更新日：2021.02.01

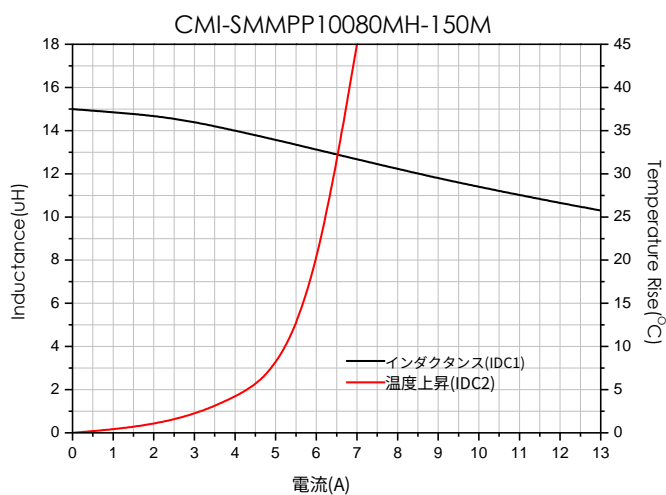
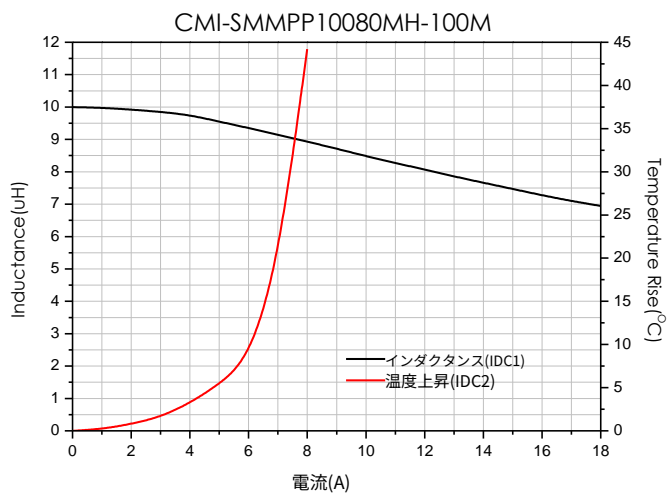
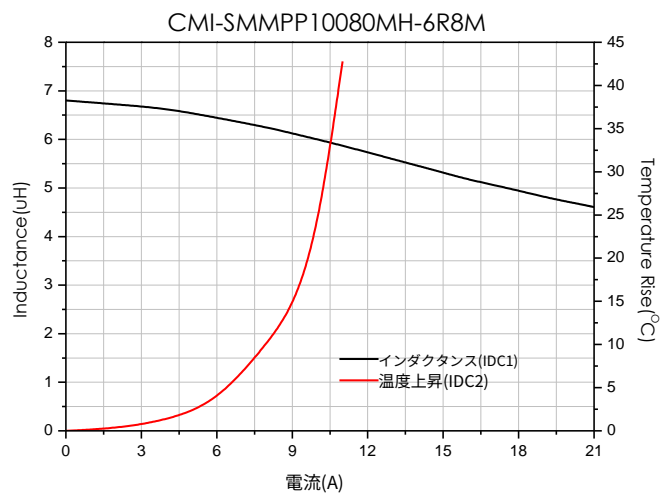

- お問い合わせはメールでも承ります : coilmaster@coilmaster.com
- 本仕様は予告なく変更することがあります。
- 更新日： 2021.02.01

梱包仕様

(1) 梱包数量 : 400 (個/リール)

(2) リール外形寸法 (単位:mm)

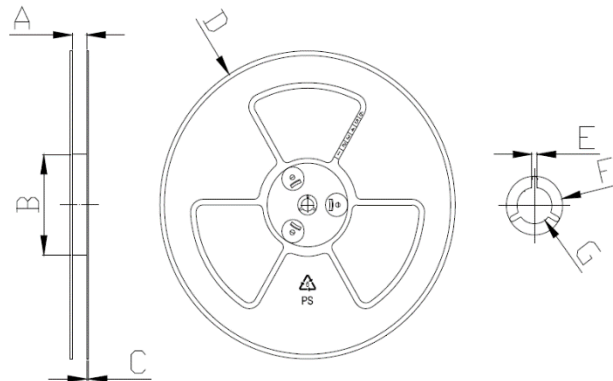

A	B	C	D	E	F	G
24.50	100.0	2.00	330.0	2.30	21.00	13.00
+0.50	+1.00	+0.10	+3.00	+0.30	+0.80	+0.40
-0.50	-1.00	-0.10	-3.00	-0.30	-0.80	-0.40

(3) テープ外形寸法

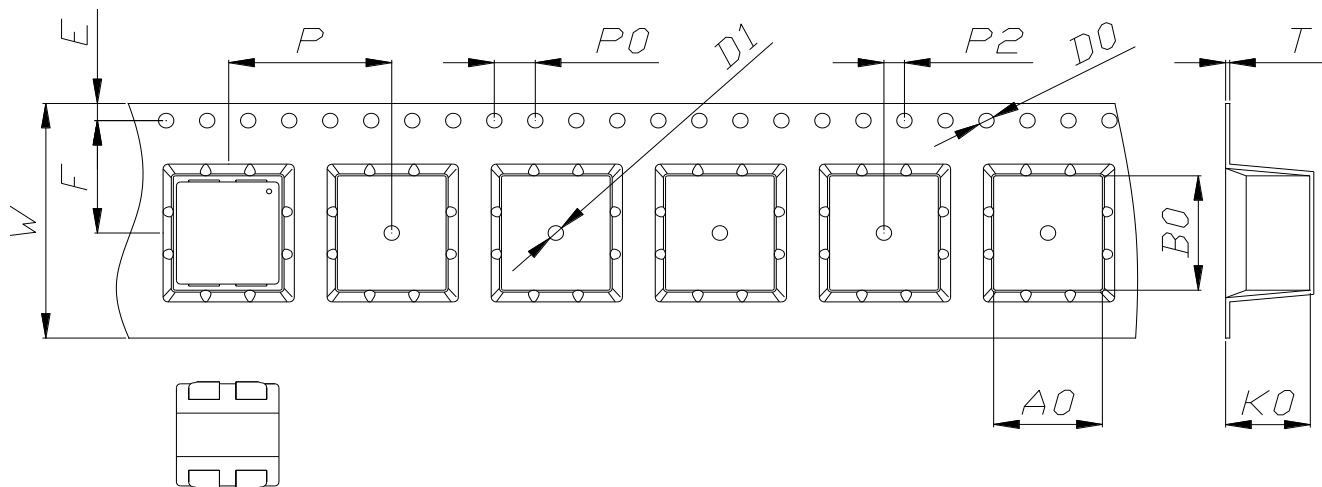

W	A0	B0	K0	E	F	P	P0	P2	D0/D1	T
24.00	10.60	11.70	8.20	1.75	11.50	16.00	4.00	2.00	1.50	0.40
+0.30	+0.10	+0.10	+0.10	+0.10	+0.10	+0.10	+0.10	+0.10	+0.10	+0.05
-0.10	-0.10	-0.10	-0.10	-0.10	-0.10	-0.10	-0.10	-0.10	-0.00	-0.05

韓国営業所 (KOREA)

+82)31-904-1444

香港営業所 (HONGKONG)

+852)2711-5551

中国営業所 (CHINA)

+86)755-8663-6929

米国営業所 (USA)

+1)866-446-3586

ハンガリー営業所 (EUROPE)

+36)30-913-7706

- お問い合わせはメールでも承ります : coilmaster@coilmaster.com
- 本仕様は予告なく変更することがあります。
- 更新日 : 2021.02.01

www.coilmaster.com